

Samuel Cedillo

Estudio de contrapunto II
2019

Guitarra
para dos ejecutantes

Esta obra se realizó con apoyo del Fondo Nacional para la Cultura y las Artes a través del Sistema Nacional de Creadores de Arte 2018-20

INSTRUMENTO/ABOUT INSTRUMENT

GUITARRA ACÚSTICA/ ACOUSTIC GUITAR

De preferencia guitarra de mediana calidad, con posibilidad de ser eventualmente raspada por consecuencia indirecta de movimiento de los objetos de ataque.

Preferably medium quality guitar, with the possibility of eventually being scraped by indirect consequence of movement of attack objects.

Escordatura-afinación, material de las cuerdas, ordinario./
Escordatura-tuning, string material, as ordinary.

COLOCACIÓN DE LA GUITARRA/ GUITAR PLACEMENT

Guitarra recostada, fijada-asegurada para evitar movimiento. Colocar a la altura cercana a la cadera de los ejecutantes para garantizar acción con sierras sobre cuerdas.

Guitar reclined, fixed-secured to prevent movement. Place up close to the hip of the performers to guarantee action with saws on strings.

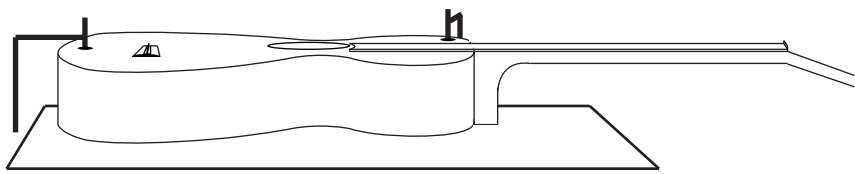

POSICIÓN DE LOS EJECUTANTES/ PERFORMERS POSITION

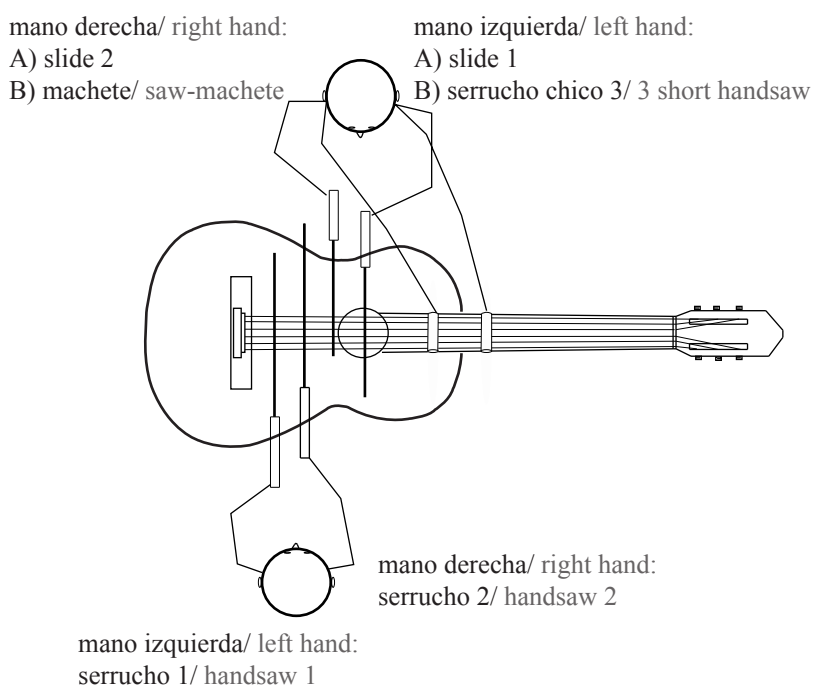
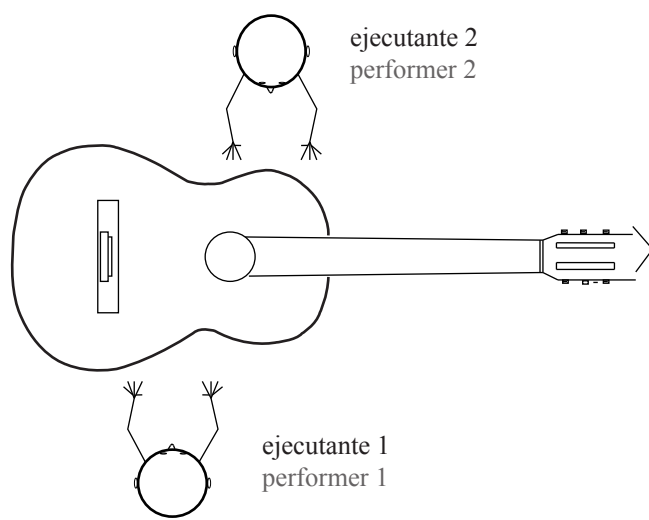

OBJETOS DE ATAQUE/ ATTACK OBJECTS

- 3 SERRUCHOS/ HANDSAW
- 1 MACHETE CON SIERRA/ SAW BOWIE KNIFE "SAW-MACHETE"
- 2 SLIDES

Medidas aproximadas/ approximate measurements:

Serrucho 1 y 2/ 1 and 2 handsaw:
(s.1)
(s.2)

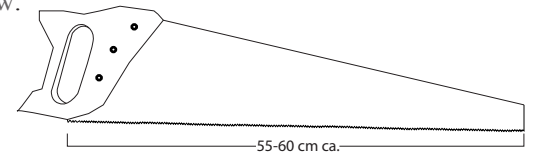

Serrucho chico 3/ 3 short handsaw:
(s.3)

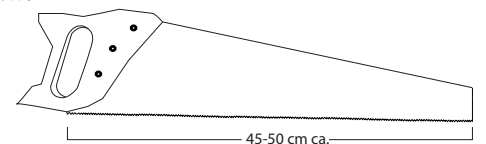

Machete-sierra/ saw-machete:
(m-s)

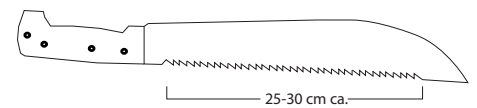

El tamaño del diente de los serruchos puede ser variable. Sierra sencilla, no doble. El diente de la sierra del machete debe ser más grande y amplio, en relación al tamaño estándar de la sierra del serrucho.

The size of the tooth of the saws can be variable. Single saw, not double. The tooth of the saw-machete should be larger and wider, in relation to the size standard handsaw saw.

El filo de la sierra de los objetos debe ser previamente eliminado, para evitar que la fricción de de las sierras sobre las cuerdas les rompa.

The edge of the saw of the objects must be previously removed, to avoid let the friction of the saws on the strings break them.

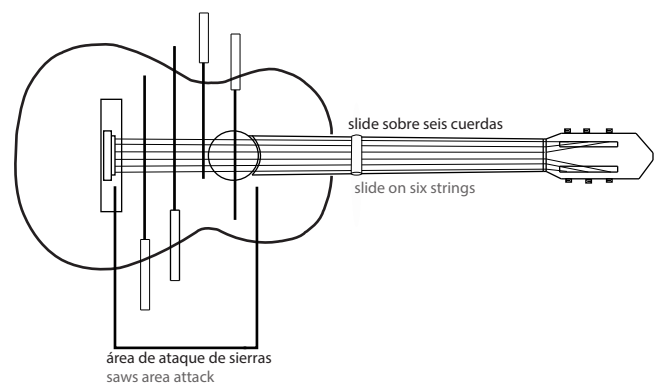

ÁNGULO Y ATAQUE DE SIERRA SOBRE GUITARRA/
ANGLE AND SAW ATTACK ON GUITAR

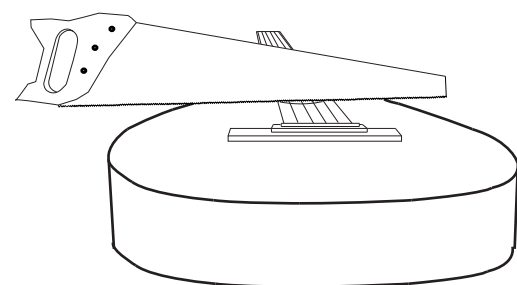

Sierra sobre seis cuerdas, atacando como "cuerda punzada", a modo de arco sobre instrumento de cuerdas.
Saw on six string, attacking as "pulsed string", as bow on string instrument.

La inclinación de los dientes de las sierras define la dirección del movimiento del objeto de ataque, de manera que sea posible el movimiento de la sierra sin que se atore en las cuerdas, sino que permita un movimiento de ataque y desplazamiento continuo.

The inclination of the teeth of the saws defines the direction of movement of the object of attack, so that the movement of the saw is possible without bind on the strings, but allow a movement of attack and displacement continuous.



SISTEMA DE ATAQUE Y MOVIMIENTO DE SIERRA SOBRE GUITARRA/
ATTACK SYSTEM AND MOVEMENT OF SAW ON GUITAR

Movimiento de sierra siempre hacia atrás: de *talon* a *punta*.
Saw movement always backwards: from *talon* to *punta*.

(ejecutante 2/performer 2)

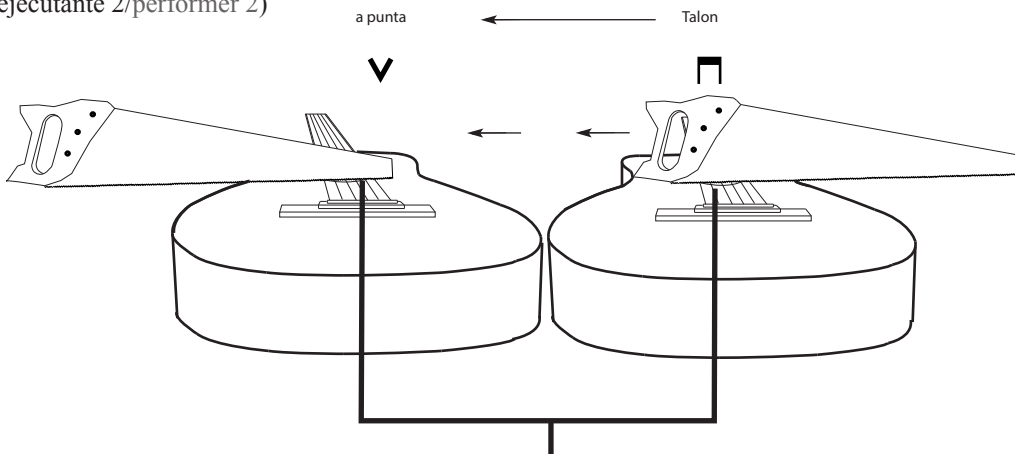

(ejecutante 1/ performer 1)

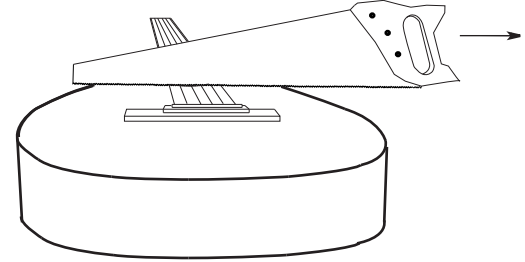

Se utiliza siempre la extensión total de la sierra en cada ataque escrito.
The full saw extension always is used in each written attack.

SISTEMA DE ESCRITURA/ WRITTEN SYSTEM

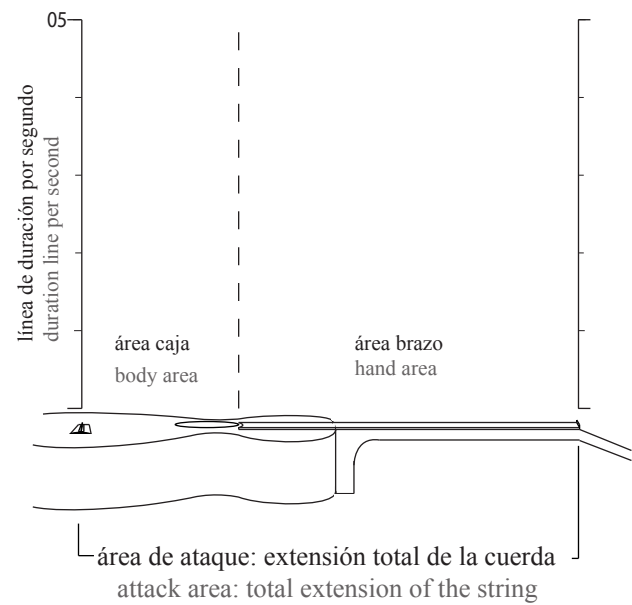
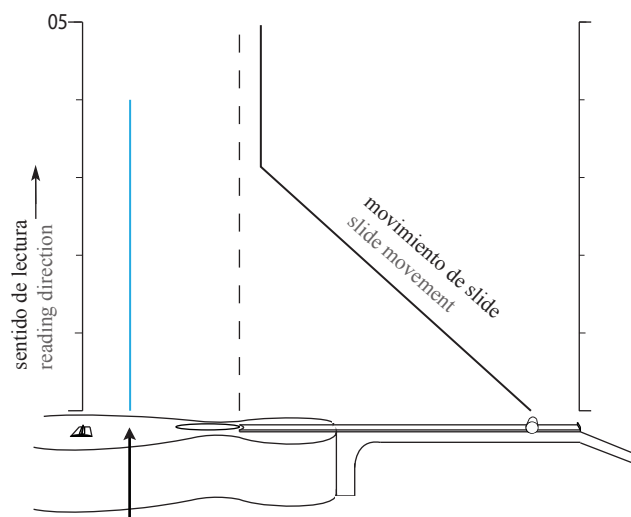

vista aérea
aerial view

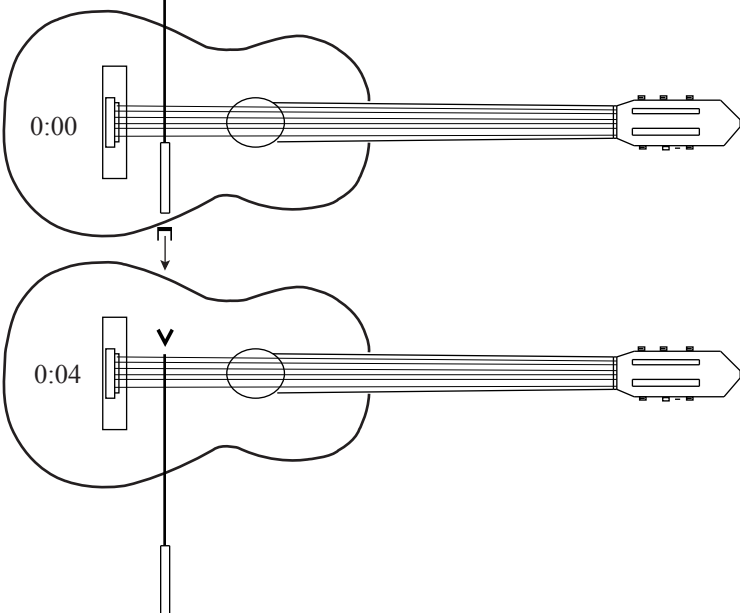

vista lateral
lateral view

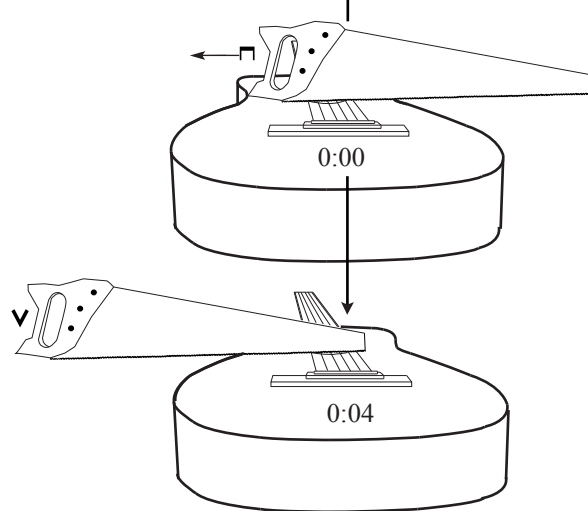

La velocidad del desplazamiento del objeto de ataque será proporsional a la relación entre duración de ataque determinada por cada línea y desplazamiento de la extensión total de la sierra.
The speed of displacement of the attack object will be proporsional to the relationship between attack duration determined by each line and displacement of the total extension of the saw.

PRESIÓN-FUERZA DE ATAQUE/ FORCE-PRESSURE ATTACK

Hay sólo dos niveles de fuerza que se ejercen en los objetos sobre las cuerdas:
There are only two force levels exerted on objects on the strings:

I. Piano-saltato: línea azul

Sin ejercer presión-fuerza hacia abajo sobre cuerdas; la sierra sobre las cuerdas se comporta a modo de *saltato*, las cuerdas tenderán a una mayor vibración, la articulación será menos marcada.

I. Piano-saltato: blue line

Without exerting pressure-force down on strings; the saw on the strings behaves as a way of *saltato*, the strings will tend to a greater vibration, the articulation will be less marked.

II. Forte: línea roja

Ejerciendo presión-fuerza hacia abajo sobre cuerdas; la sierra sobre las cuerdas generará tensión en las cuerdas, las cuerdas “se atorarán” ligeramente, la sierra con fuerza detonará la articulación de forma “forzada” generando una articulación rítmica más marcada e irregular, cuerdas mucho más apagadas.

II. Forte: red line

Exerting pressure-force down on strings; the saw on the strings will generate tension in the strings, the ropes will "get stuck" slightly, the saw hard it will detonate the joint in a “forced” way generating a more marked and irregular rhythmic joint, much strings more off.

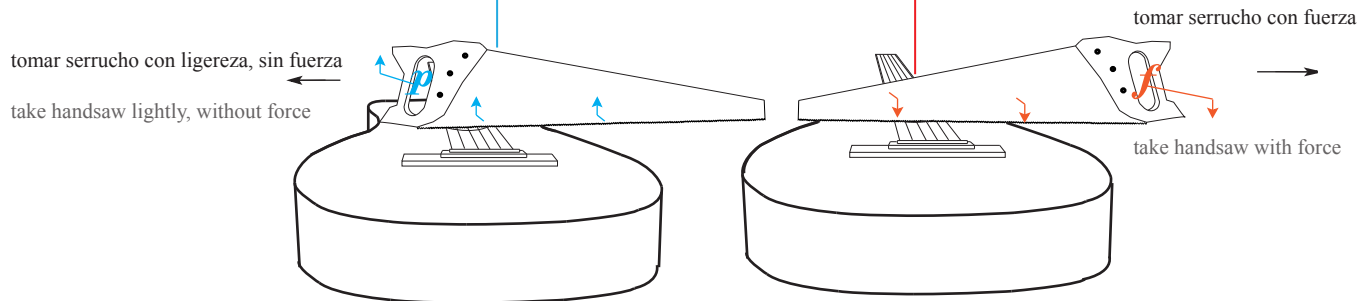

SÍNTESIS DE ESCRITURA SIMPLIFICADA

La línea escrita se coloca en el lugar de ataque de las cuerdas.

Cada línea refiere al desplazamiento de la extensión total de la sierra siempre de talón a punta; dependiendo de la duración de la línea será la velocidad de desplazamiento.

El desplazamiento del lugar de ataque, en movimiento simultáneo de sierra de talón a punta, estará determinado por el desplazamiento de la línea en el espacio de la cuerda.

El movimiento del slide es indicado siempre en línea negra.

Se indica el objeto de ataque y la mano que refiere a cada línea.

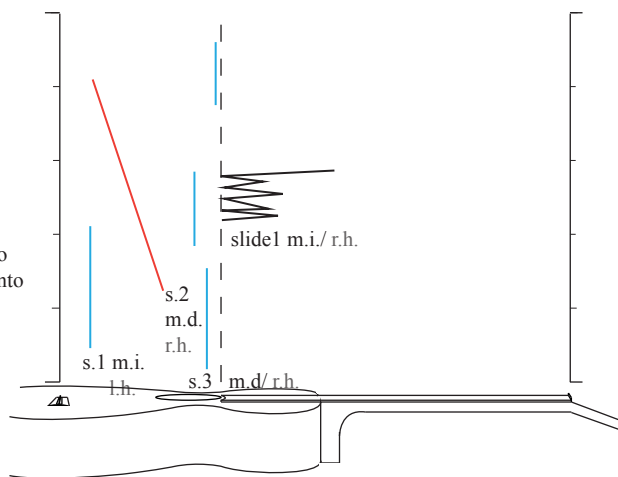

SYNTHESIS OF SIMPLIFIED WRITING

The written line is placed at the place of attack of the strings.

Each line refers to the displacement of the total extent of the saw always from talon to punta; depending on the duration of the line will be the displacement speed.

The displacement of the place of attack, in simultaneous movement from talon to punta saw, will be determined by displacement of the line in the space of the string.

The movement of the slide is always indicated in black line.

The object of attack and the hand referring to each line are indicated.

PARTITURA Y PARTES/ SCORE AND PARTS

partitura/ score

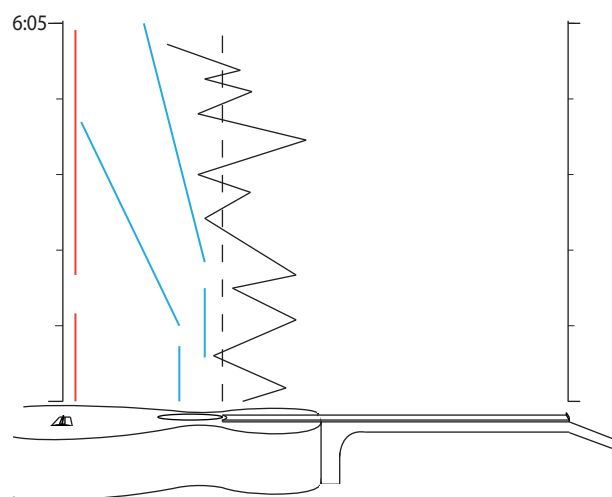

parte ejecutante 1
performer 1 part

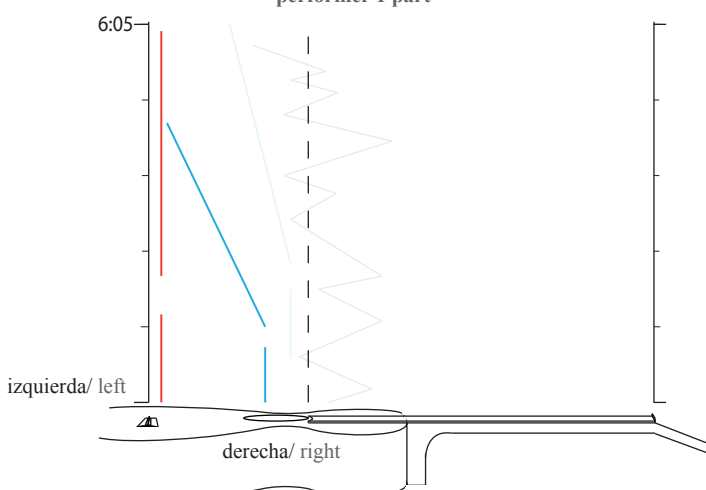

parte ejecutante 2
performer 2 part

