

Samuel Cedillo

Canon. A

2018-19

doublebass: performer 2

*Escrita para Ensemble New Music Tallinn
Esta obra se realizó con el apoyo del Fondo Nacional para la Cultura y las Artes a través del programa del
Sistema Nacional de Creadores de Arte 2018-20
Esta obra fue realizada gracias al apoyo del Programa IBERMÚSICAS*

**CANON
ORGANICO A:**

**Violín
Viola
Cello**

+ Contrabajo a tres ejecutantes

**Violin
Alto
Cello**

+ Doublebass to three performers

I. INDICACIÓN GENERAL

I.1. PARTES Y PULSO

No hay partitura general; se trata de partes individuales, partichelas.

No habrá director que marque pulso colectivo u organice entradas y salidas, "lugares de coincidencia".

Cada músico tiene su propia parte, individual, independiente, "autónoma" una de otra.

Cada músico será responsable de su propio pulso, pulso estable posible. Variables naturales de pulso son consideradas, aportarán a la riqueza rítmica, polifónica de la obra.

Debe evitarse el uso de cronómetro alguno, de click-track, individuales o colectivos. Cada individuo regula su propio pulso para sí.

I. GENERAL INSTRUCTION

I.1. PULS AND PARTS

There is not score; only there are individual parts.

There will not be a conductor to mark a collective pulse or organize entries and "exits", "places of coincidence".

Each performer has its own individual, independent, "autonomous" part.

Each player will be responsible for their own pulse, stable pulse possible. Natural variables of pulse are considered, will contribute to the rhythmic, polyphonic richness of the work.

The use of any chronometers, click track, individual or collective should be avoided. Each individual regulates his own pulse for himself.

III. INSTRUCCIONES PARA CONTRABAJO

III.1. INDICACIONES GENERALES

El contrabajo se coloca de manera recostada, fijándolo de manera segura para evitar movimiento.

La altura de éste deberá quedar cercana al estómago de los intérpretes, de manera que se puedan ejecutar las acciones indicadas con precisión.

El contrabajo se toca con tres ejecutantes. El contrabajo es accionado con dos arcos.

III.1.2. DISTRIBUCIÓN

Ejecutante 1: (contrabajista) acciona los dos arcos. Arco 1 y arco 2.

Ejecutante 2: digita sobre las cuatro cuerdas, con ambas manos con los cinco dedos de cada una sobre la región del cuerpo del instrumento hasta el límite del arco 1.

Ejecutante 3: digita sobre las cuatro cuerdas, con ambas manos con los cinco dedos de cada una sobre la región del brazo desde la parte más grave hasta el inicio del cuerpo.

III.1.3. COLOCACIÓN

La colocación de cada uno de ellos es la siguiente:

III.DOUBLEBASS INSTRUCTIONS

1. GENERAL INDICATIONS

The doublebass is placed reclining, fixing it securely to avoid movement.

The height of this should be close to the stomach of the performers, so that they can be play the indicated actions with precision.

The doublebass is played with three performers. The doublebass is played with two bows.

III.1.2. DISTRIBUTION

Performer 1: (doublebass player) activates the two bows. Bow 1 and Bow 2.

Performer 2: fingering on the four strings, with both hands with the five fingers of each on the region of the body of the instrument up to the limit of the bow 1.

Performer 3: fingering on the four strings, with both hands with the five fingers of each on the region of the arm from the lowest part to the beginning of the body.

III.1.3. PLACEMENT

The placement of each of them is as follows:

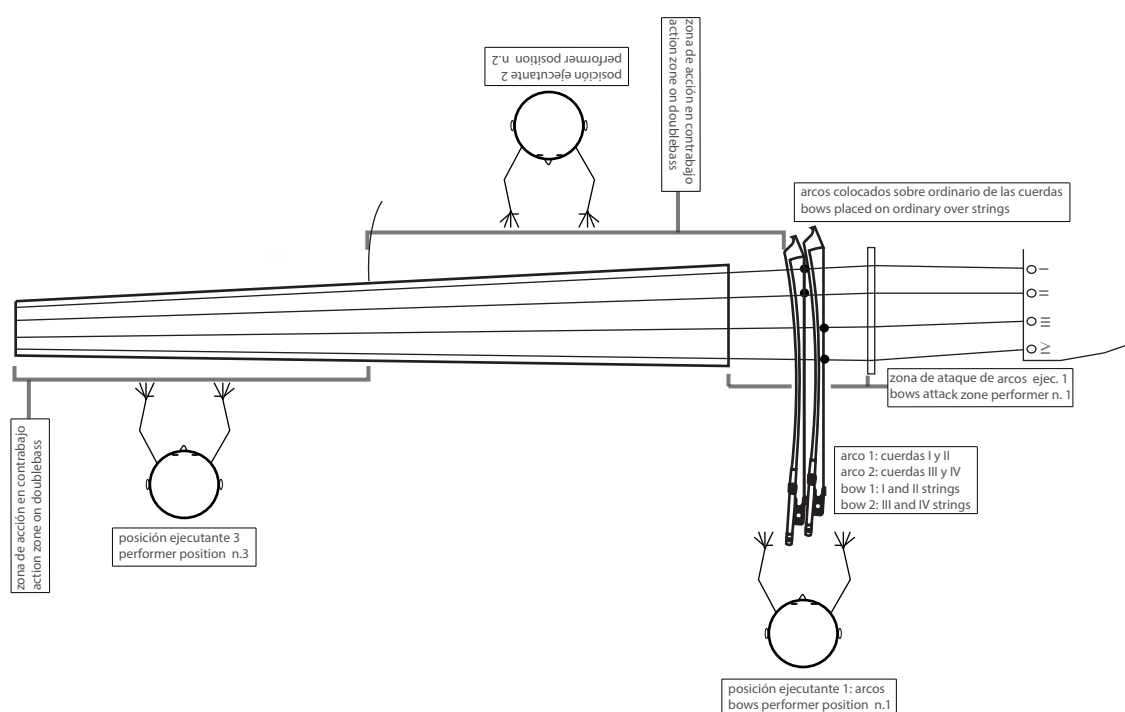

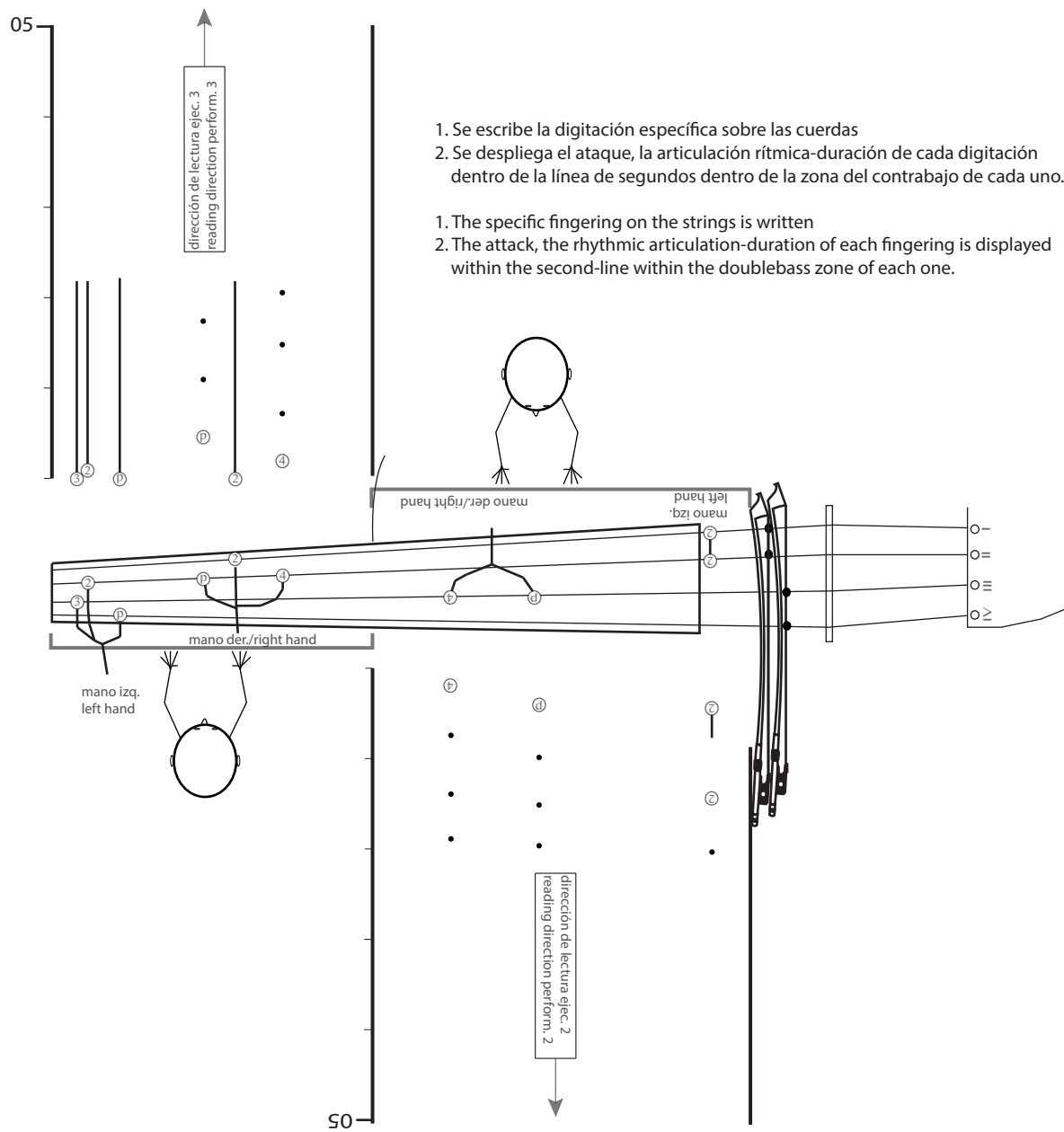
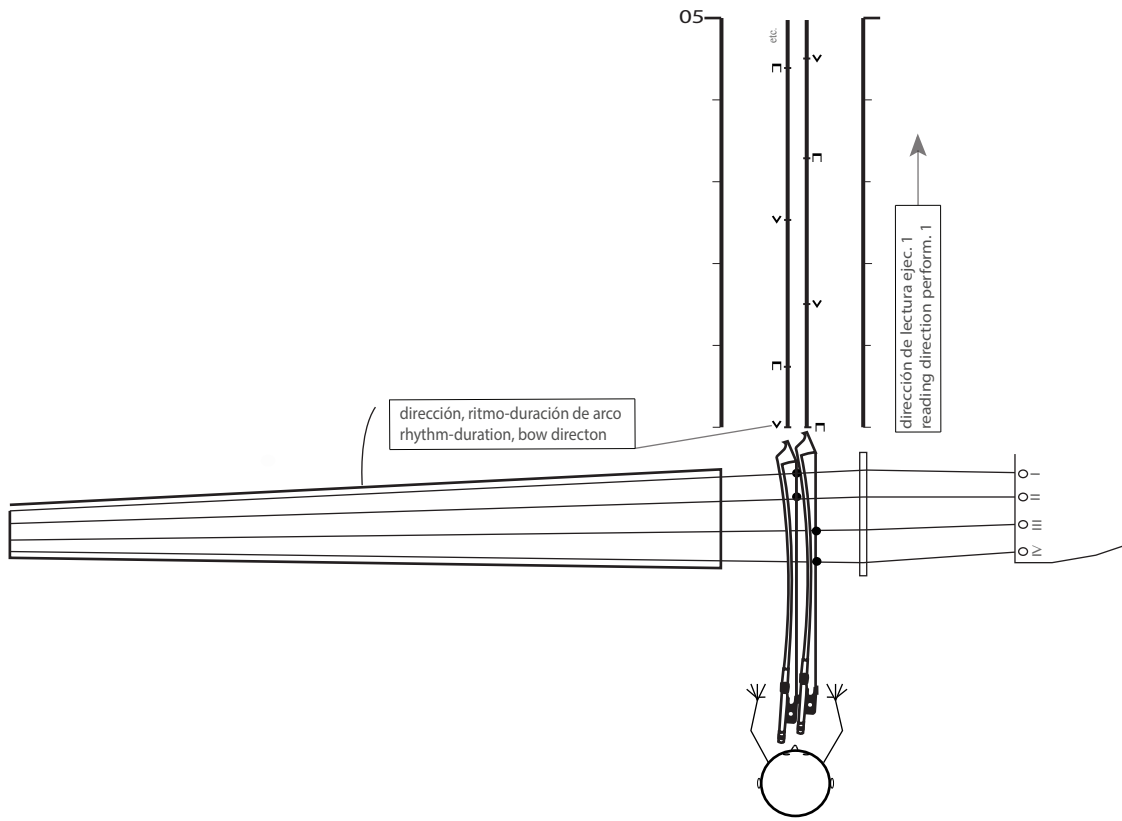

III.3. ACERCA DEL INICIO, RETORNO Y REPETICIÓN

La entrada se realizará en desfase. Un primer músico marca su entrada. El ejecutante 1 (arcos) es quien acciona la entrada del contrabajo en relación a los otros instrumentos. A partir del primero, la entrada de los restantes será indeterminada, sin buscar proporciones de subdivisión de tempo; la entrada de todos los restantes será realizada dentro del primer segundo marcado por el inicio del primero en atacar.

Previamente los ejecutantes 2 y 3 han colocado, cada uno, la primer posición, de manera que al accionarse los arcos las digitaciones ya están colocadas. El primer ataque de los arcos marcará el pulso 1 para cada uno; es el único momento de simultaneidad. A partir de aquí cada uno de los tres marcará su propio pulso y seguirá su parte, independientemente de los otros dos.

Cada parte tiene una extensión diferente; cada parte llegando al final tendrá que regresar al inicio continuamente. Cada parte tiene esta lógica cíclica, de manera que cada que el canon retorna al principio, éste estará mutando incesantemente, tanto en relación al material de generado entre todos los instrumentos, como de manera interna en el material del contrabajo.

La cantidad de repeticiones depende de cada interpretación, una vez acordada, en el caso del contrabajo, será la parte del ejecutante 1, quien controla los arcos, quien realizará la cantidad de repeticiones acordadas con los otros instrumentos, de su parte. Será él quien llegue al final de su parte y su casilla en turno; será él quien detenga el accionar del instrumento. Los otros ejecutantes, retornarán al principio cada vez que lleguen al final, como cada uno tiene extensiones diferentes, en el momento en que los arcos se detengan, la obra habrá acabado para ellos, y pararán en la digitación en que estén en ese momento, en el segundo en que estén, independientemente del lugar de que se trate; así, ahí, se marcará el final de su parte.

La salida final, siempre quedará en desfase; tanto para ellos entre sí, como para ellos como una entidad acústica, con respecto a los otros instrumentos.

La pieza en su versión "más corta" considerará repetir por lo menos una vez, es decir, retornar al inicio y terminar en la casilla 2 del ejecutante de arcos.

La versión "integral mínima" será el ciclo de tres vueltas considerando la parte del ejecutante 1.

III.3. ABOUT THE START, RETURN AND REPETITION

The entry will be made in non phase. A first musician marks his entrance. The performer 1 (bows) is who it starts the first attack of the doublebass in relation to the other instruments. From the first, the entrance of the rest will be indeterminate, without looking for proportions of subdivision of tempo; the entry of all the rest will be done within the first second marked by the start of the first to attack.

Previously the performers 2 and 3 have placed, each one, the first position, so that when the bows are activated, the fingerings are already placed. The first attack of the bows will mark the pulse 1 for each one; It is the only moment of simultaneity. From here on, each of the three it will mark its own pulse and continue its part, independently of the other two.

Each part has a different extension; each part arriving at the end will have to return to the beginning continuously. Each party has this cyclical logic, so that each time the canon returns to the beginning, This will be mutating incessantly, both in relation to the material generated among all the instruments, as internally in the doublebass material.

The number of repetitions depends on each interpretation, once agreed, in the case of the doublebass, it will be the part of performer 1, who controls the bows, who will perform the repetition amount agreed with the other instruments, on your part. It will be he who comes to the end of his part and his box in turn; it will be he who stops the action of the instrument. The other performers will return to the beginning every time they reach the end, as each one has different extensions, at the moment when the bows will stop, the work will be finished for them, and they will stop at the fingering in which they are in that moment, in the second they are, regardless of the place in question; so, there, it will bring the end of their part.

The final output will always be in non phase; both for each other, as for them as an acoustical entity, with respect to the other instruments.

The piece in its "shorter" version will consider repeating at least once, that is, returning to the beginning and finish in box 2 of the bow performer.

The "minimum integral" version will be the three-lap cycle considering the part of performer 1.

Canon. A
 Contrabajo/doublebass
 ejecutante/performer 2

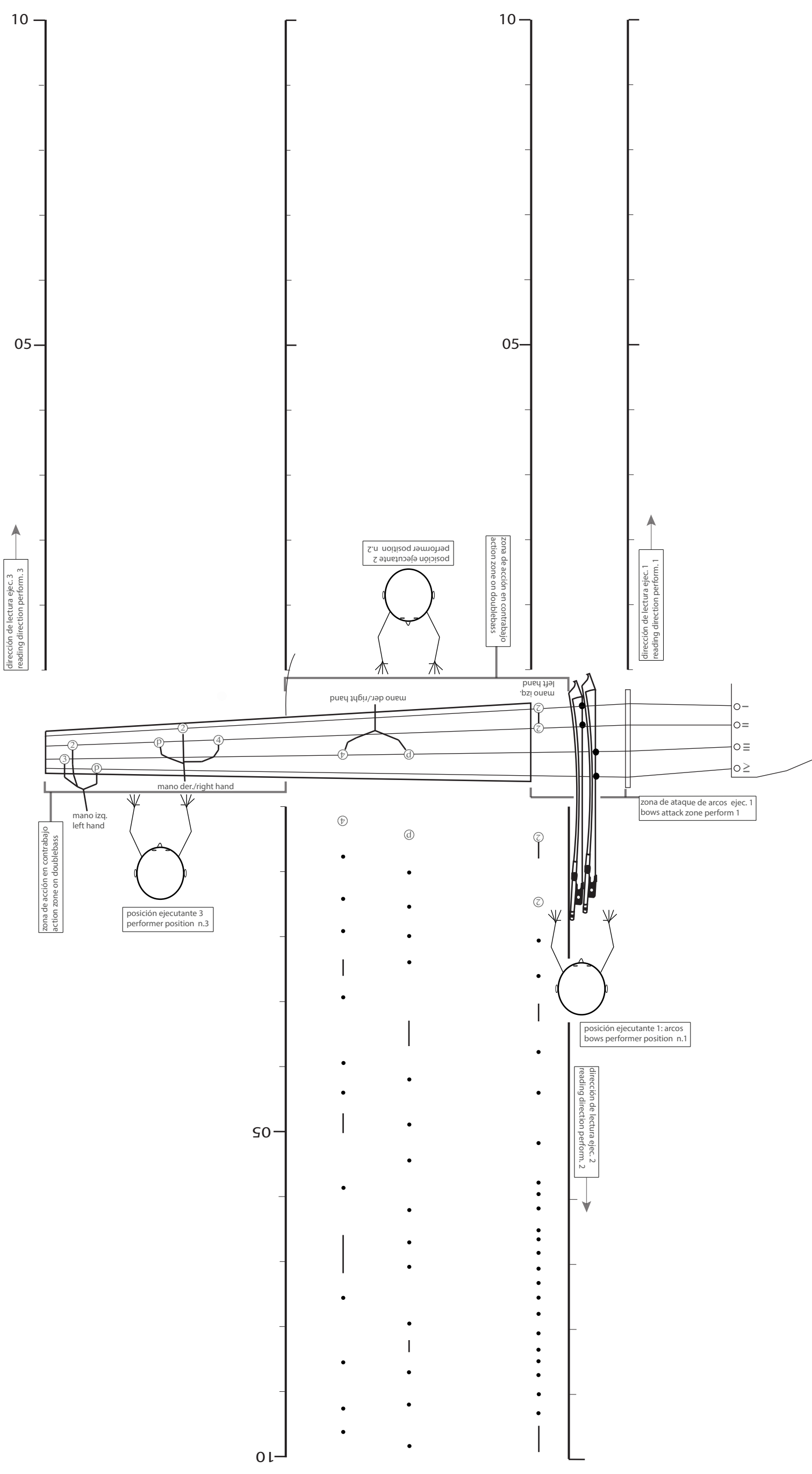

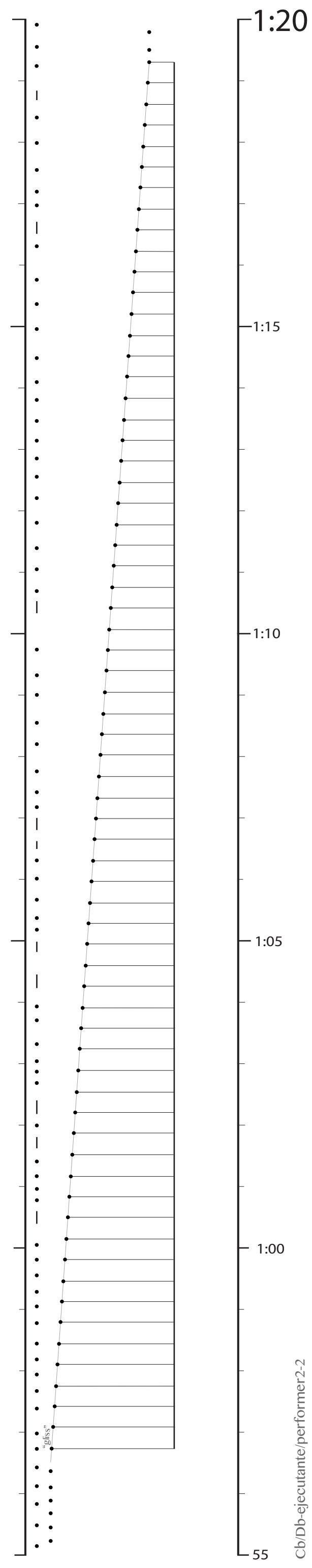
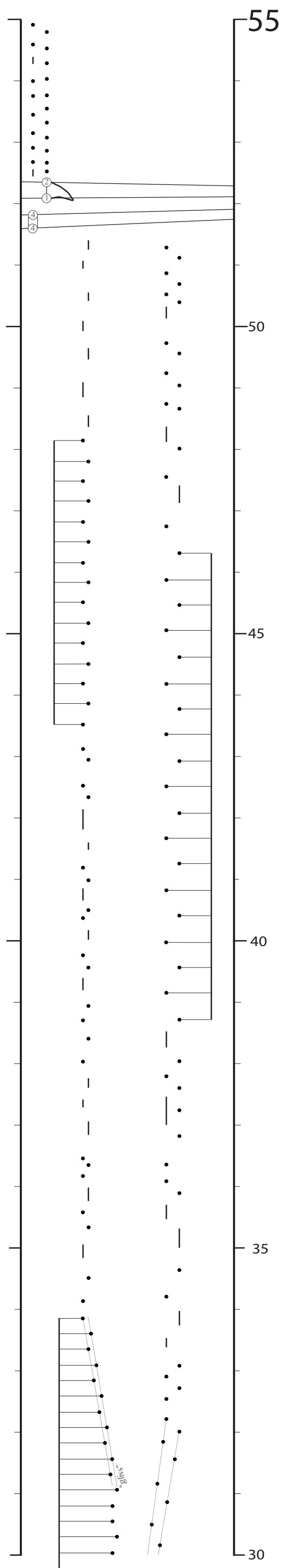
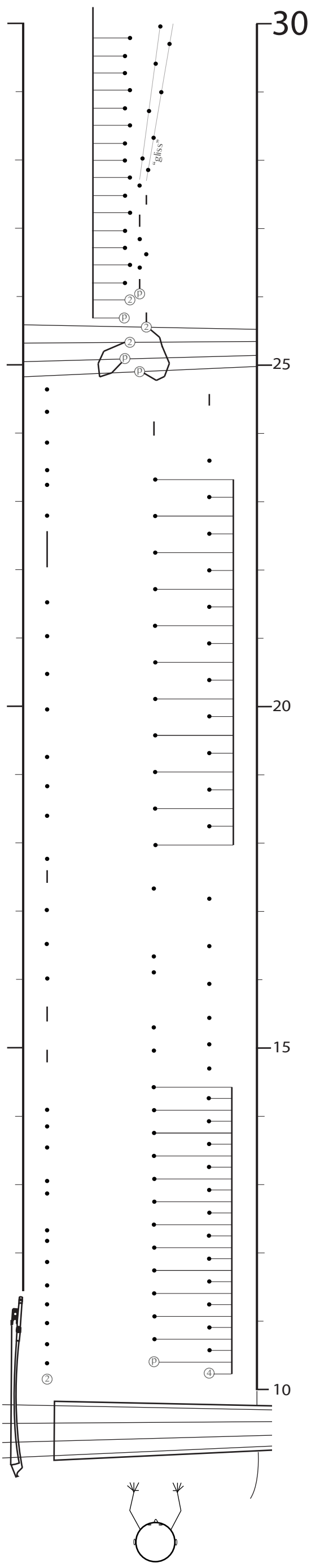

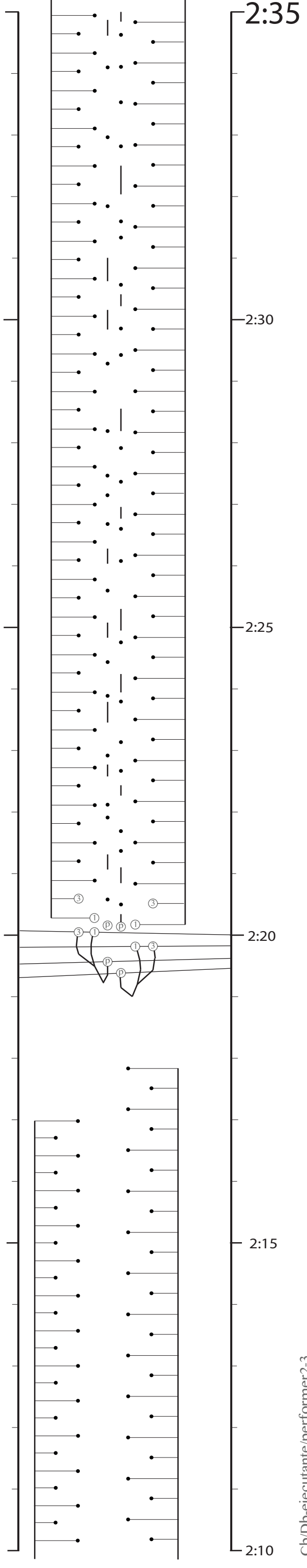
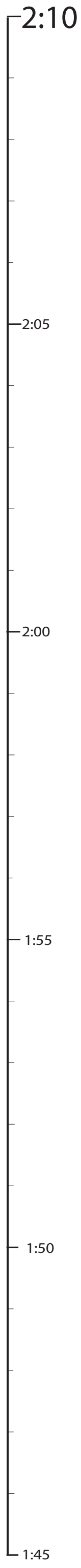
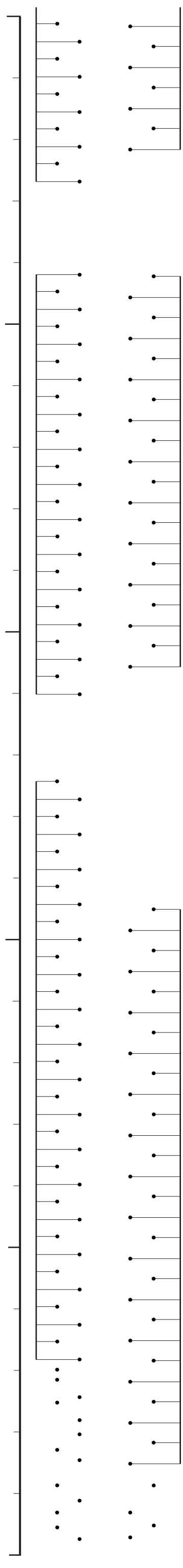
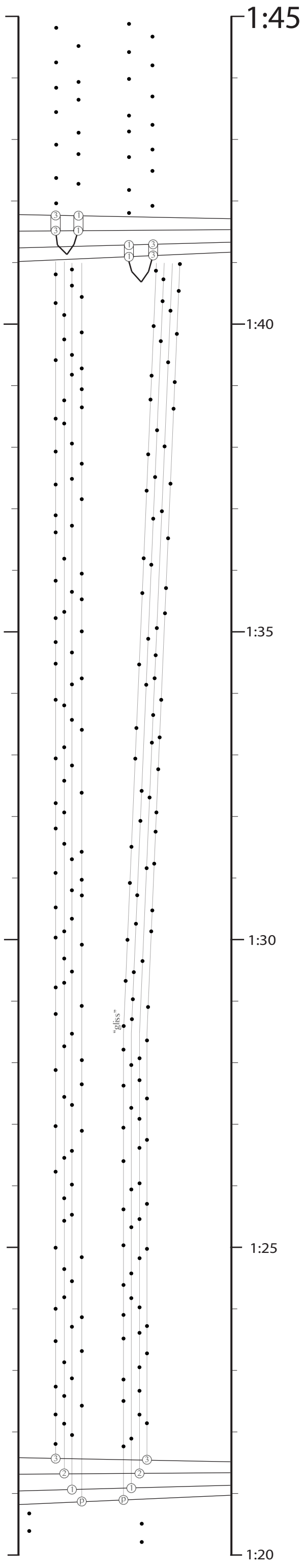

3:00

2:55

2:50

2:45

2:40

2:35

3:25

3:20

3:15

3:10

3:05

3:00

Da capo

3:38

3:35

3:30

3:25